

Внешний расцепитель



Устанавливается в случае отсутствия дополнительного входа в гараж и калитки

Установка автоматической системы расцепителя в привод FAAC

1. Выберите высоту ручки расцепителя и обрежьте лишний шнур.
2. Завяжите узел на конце шнура и соберите ручку расцепителя.
3. Дерните ручку расцепителя вниз и убедитесь, что ворота могут двигаться вручную.
4. Дерните ручку расцепителя по направлению к створке. Проверьте, чтобы блокировочное окошко, расположенное в каретке, стало красным. Переместите ручную створку, до сцепления каретки и цепи.

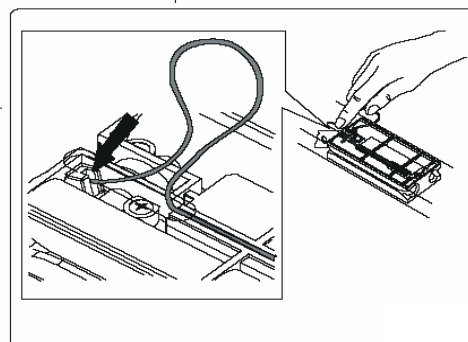
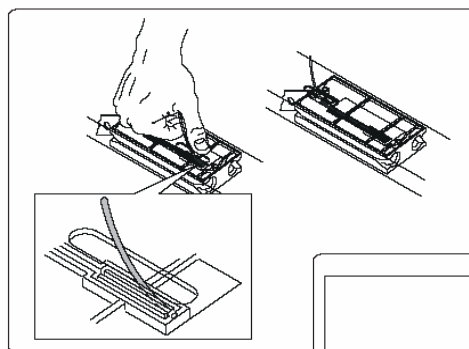
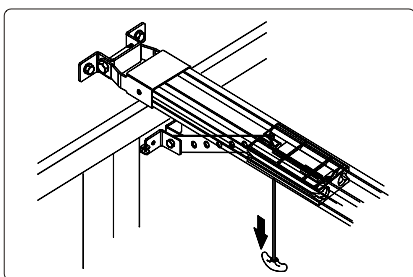
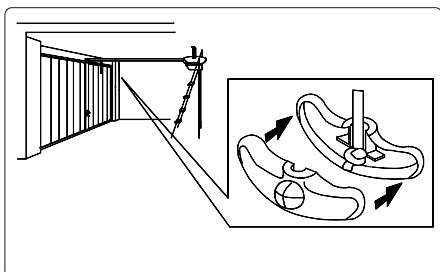

При установке в полотно ворот внешнего расцепителя, заправьте трос расцепителя в каретку привода так, как показано на рисунках.